

Шкаф навесной 46.391 (-01), 46.394

Учитывая конструктивные и функциональные особенности мебели, применение световых систем, использование навесных изделий, производитель рекомендует пользоваться услугами профессиональных сборщиков.

Сборку изделия производить согласно данной инструкции.

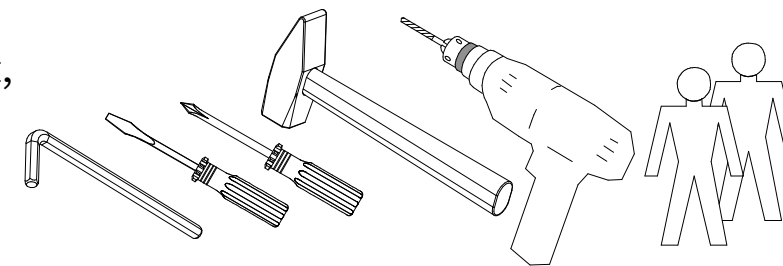

(Инструмент для сборки в комплект поставки не входит)

Внимание!
Для избежания потертостей деталей монтаж фурнитуры производить на предохранительном материале

Максимальная распределенная нагрузка 15 кг

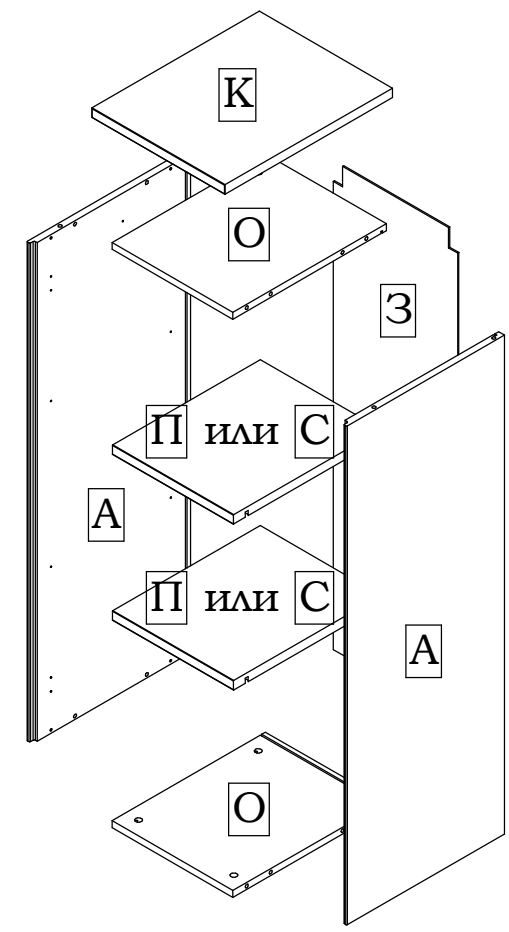
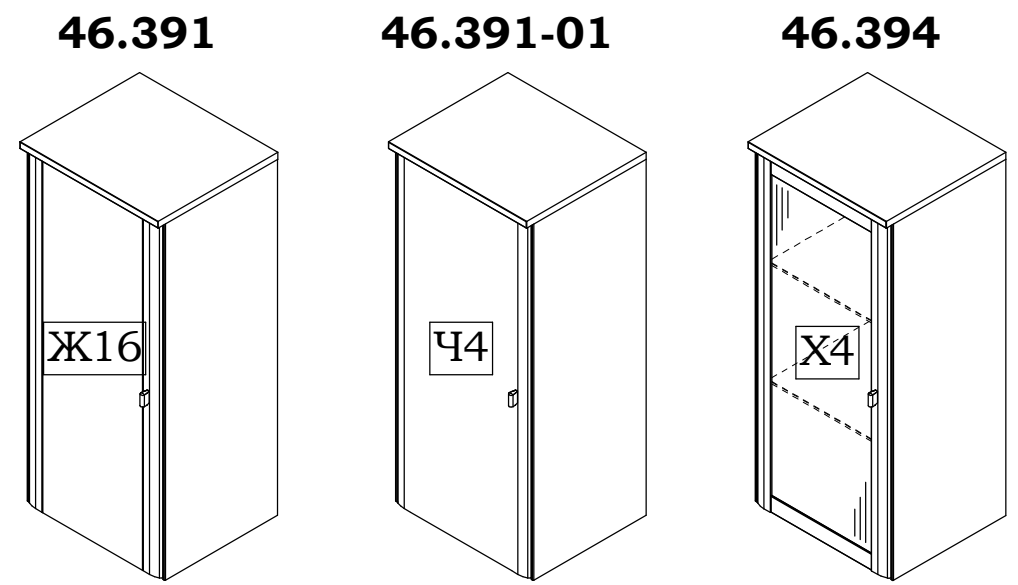

Общая фурнитура

1 8 шт.	3 8 шт.	6 8 шт.	7 φ8x30 8 шт.	10 φ8x30 4 шт.	17 φ4x15 4 шт.	23 φ6x50 4 шт.
46 φ8x40 4 шт.	58 2 шт.	62 6 шт.	96 2 шт.	1148 1 шт.	1149 1 шт.	1150 1 шт.
1151 1 шт.	1152 2 шт.	1353 2 шт.	1385 φ3x13,5 8 шт.	2004 2 шт.	2100 2 шт.	Ручка* 1 шт.

Для шкафов 46.391, 46.391-01

1360 8 шт.	1361 8 шт.
-------------------	-------------------

Для шкафа 46.394

394 3,5x17 8 шт.	1228 8 шт.
----------------------------	-------------------

ВНИМАНИЕ!!!
* В инструкции по сборке указан один из возможных вариантов ручки.

Шкаф навесной 46.391 (-01), 46.394

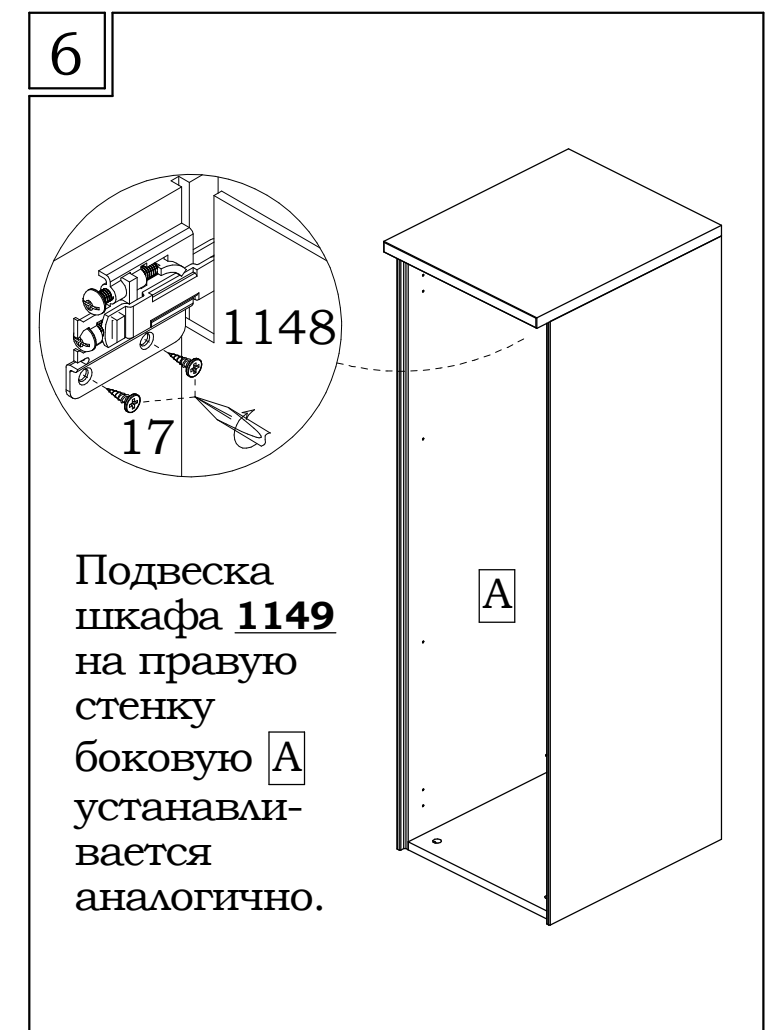
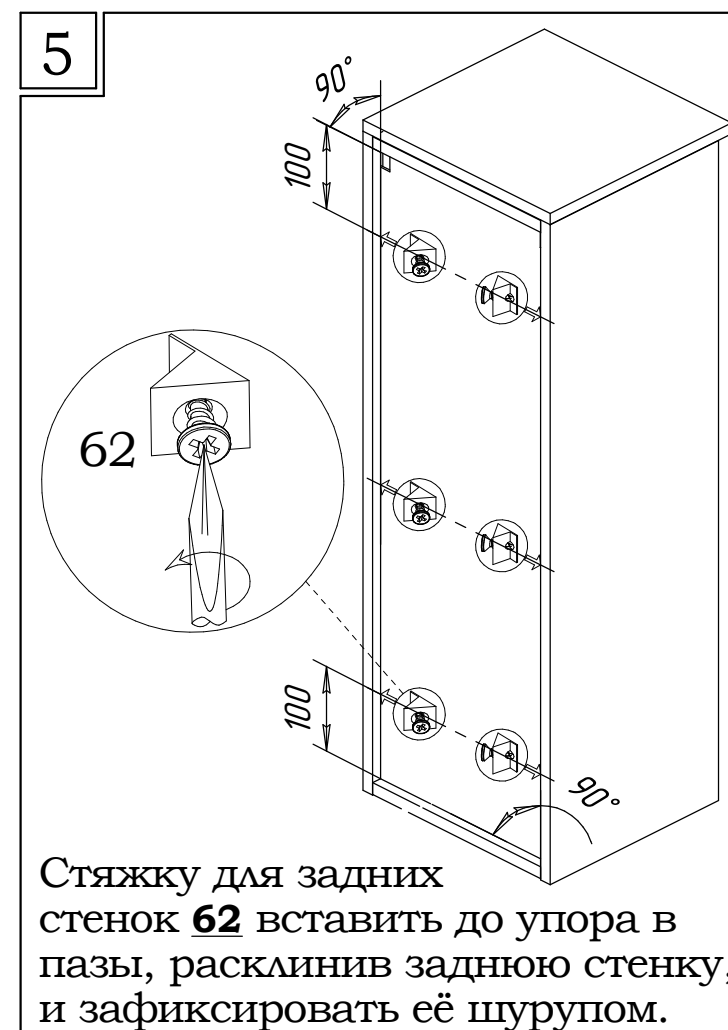
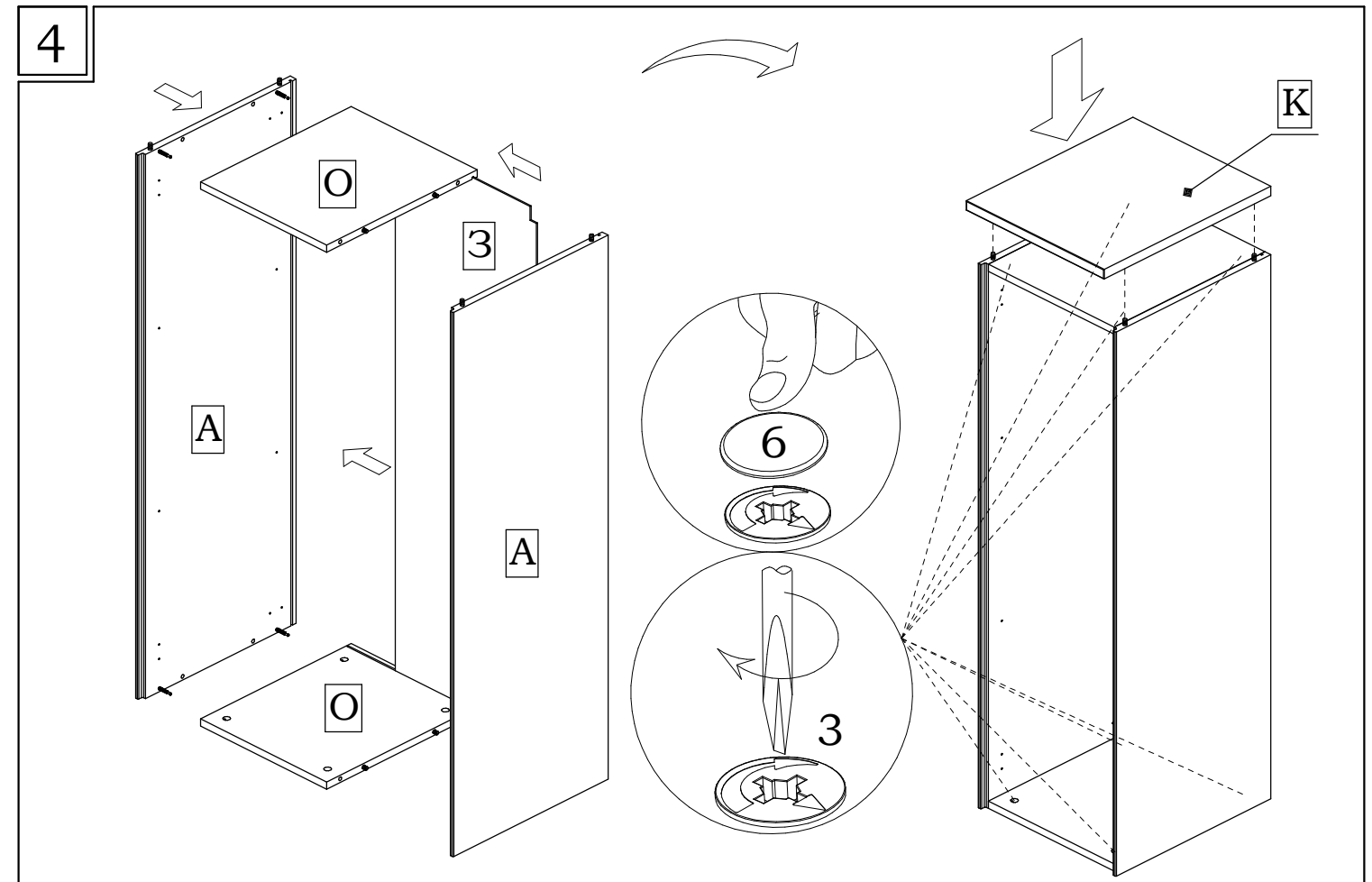
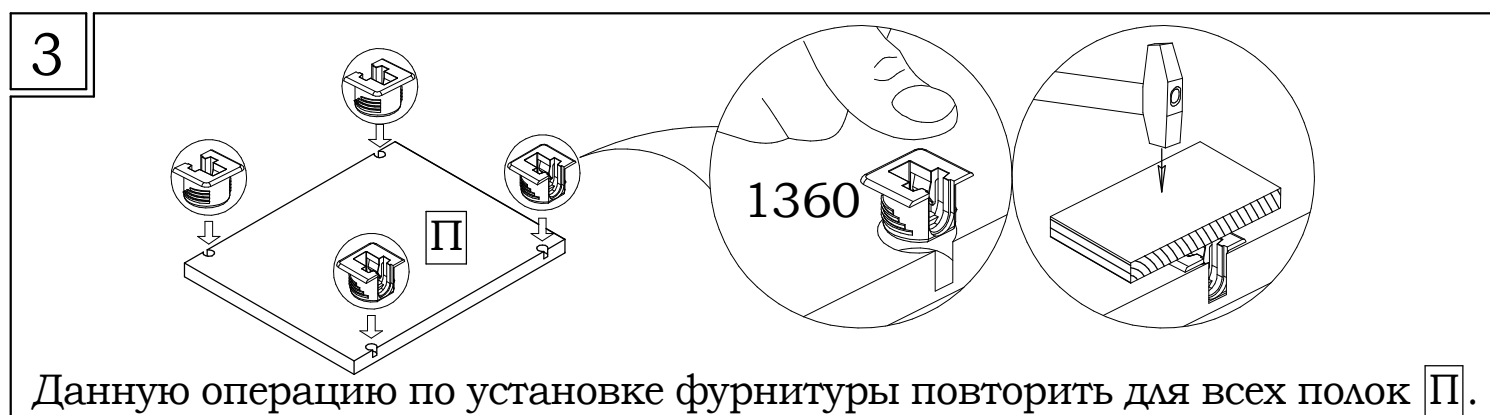
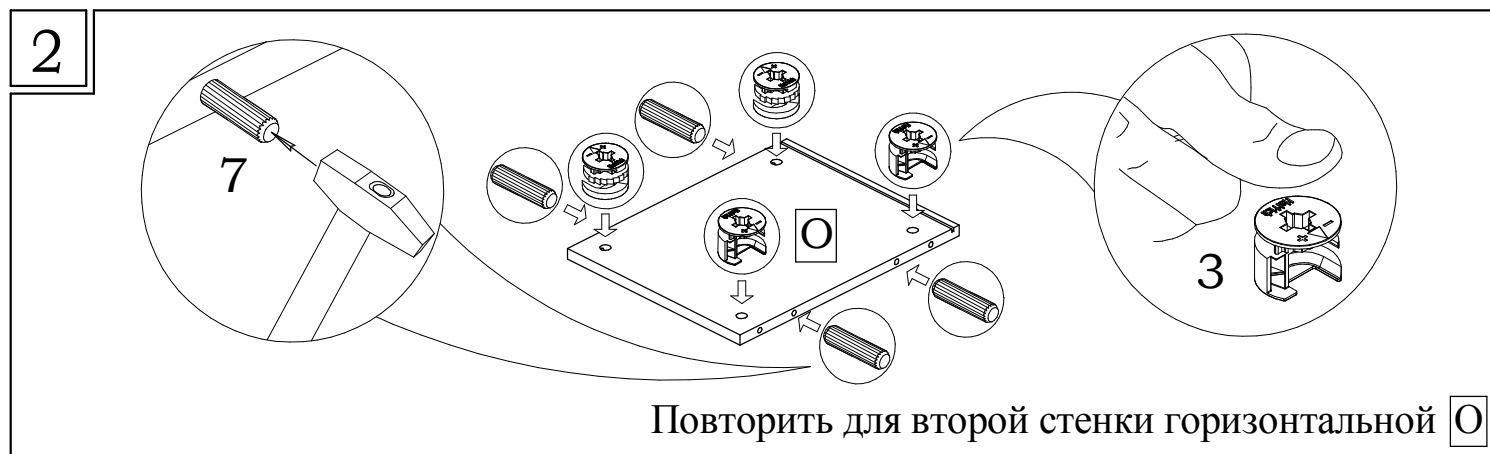
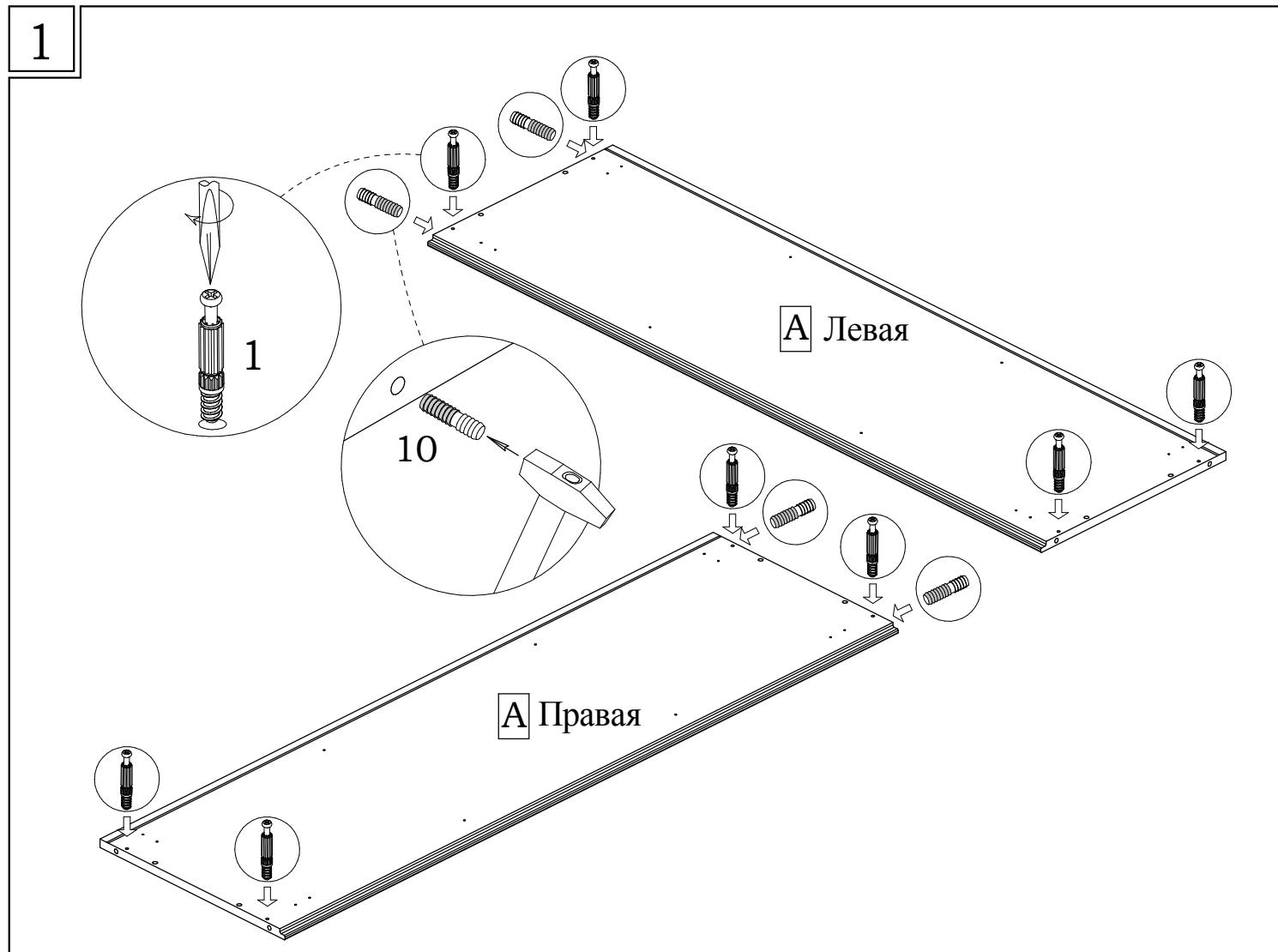

Шкаф навесной 46.391 (-01), 46.394

7 **46.391, 46.391-01**

Ответные планки **1353** навешиваются на левую или правую боковину в зависимости от варианта навешивания двери (правого или левого)

9

Для дверей **Ж16** и **Ч4** фурнитура устанавливается аналогично

Перед установкой ручки досверлите отверстия сверлом $\phi 5$ мм. Для предохранения от скола, приложите с лицевой стороны кусок ЛДСП или дощечку.

Будьте осторожней с дверьми со стеклом! Монтаж фурнитуры производите на предохранительном материале

8 **46.394**

Ответные планки **1353** навешиваются на левую или правую боковину в зависимости от варианта навешивания двери (правого или левого)

10 **46.391, 46.391-01** **46.394**

11

Для соединения шкафа с другими изделиями, через боковины просверлить электродрелью отверстия $\phi 5$ мм, предварительно выровняв шкаф и изделие по высоте. Соединить их при помощи межсекционных стяжек **96**.

Шкаф навесной 46.391 (-01), 46.394

12

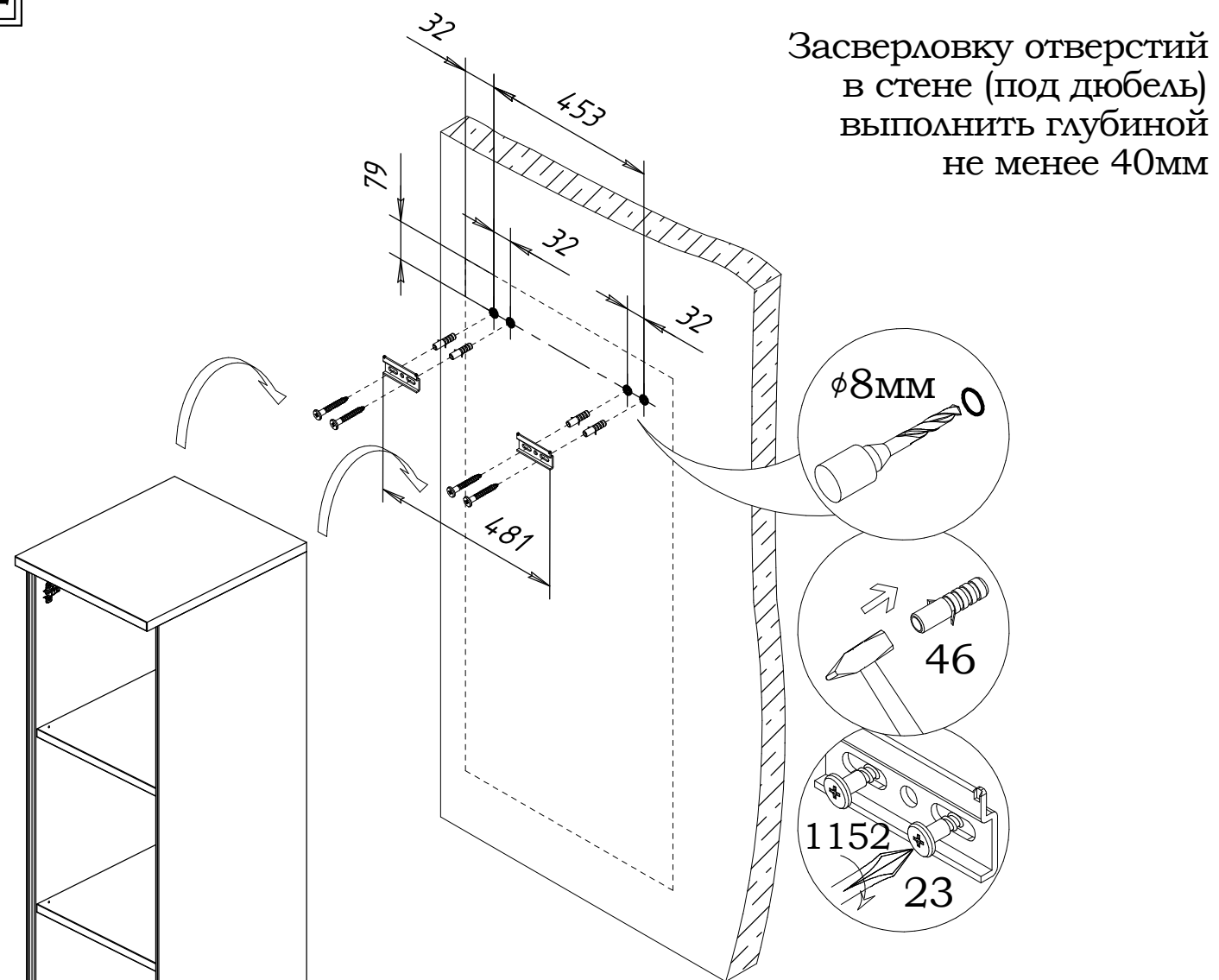

Засверловку отверстий в стене (под дюбель) выполнить глубиной не менее 40мм

Регулировка положения шкафа

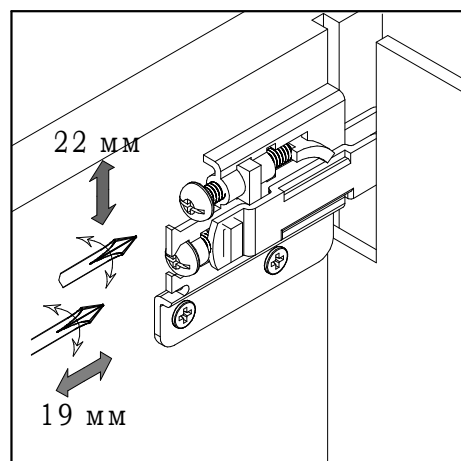

Находящаяся в комплекте фурнитура для укрепления на стенах предназначена исключительно для применения в прочной кладке. В случае если стены сделаны из другого материала, как, например, стены с применением облегчённых конструкций, необходимо использовать подходящую для них фурнитуру.

После регулировки установить на подвески заглушки **1150** и **1151**.

13

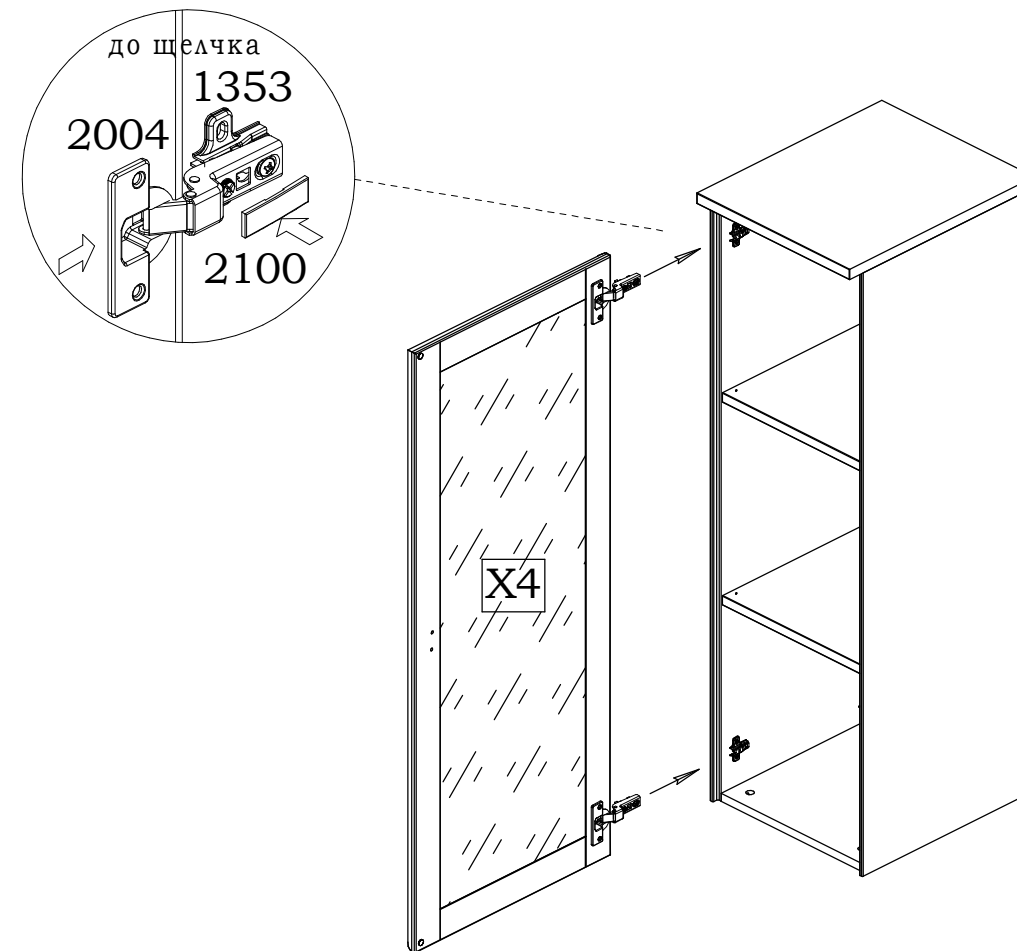

14

Регулировка зазоров и положения дверей

а) Регулирование высоты

Отпустив винты "А", произвести регулировку двери по высоте. После этого винты "А" снова затянуть.

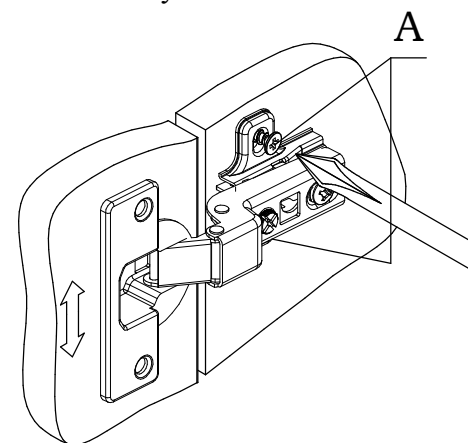

б) Регулирование глубины

Регулировочный винт "Б" повернуть по или против часовой стрелки, регулируя расстояние между дверью и кромкой боковины.

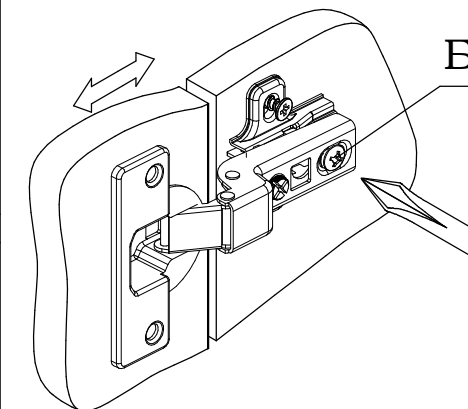

в) Регулирование наложения

Установочный винт "В" повернуть по или против часовой стрелки, наложение двери соответственно уменьшится или увеличится.

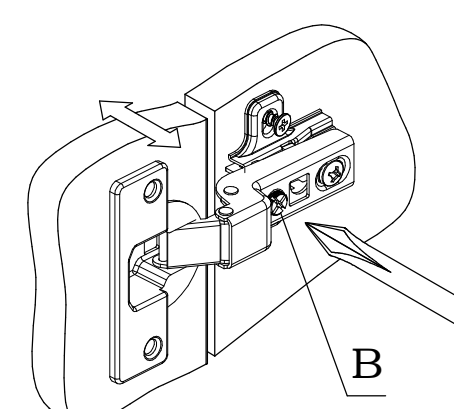

Внимание!

В связи с постоянным совершенствованием и модернизацией продукции предприятие оставляет за собой право вносить изменения в конструкцию без предварительного оповещения.

Рекомендации по сборке

Инструкция по сборке представляет собой логическую последовательность действий с помощью которой без труда можно собрать мебельное изделие в домашних условиях, даже не специалисту.

Что необходимо для сборки:

1. два человека;
2. стремянка или стул для более удобной и качественной установки верхней части изделия;
3. отвертки:
 - одна плоская;
 - 2 вида крестовых отверток;
4. один молоток;
5. рожковый ключ (для кроватей).



Рекомендации и предостережения при сборке мебели:

1. Сборку мебели необходимо производить на ровной, чистой и твердой поверхности;
2. Во избежание повреждения поверхности деталей мебели рекомендуется на месте сборки положить мягкую толстую ткань или гофрокартон от упаковки;
3. Сборку можно производить непосредственно на месте установки мебельного изделия, так как изделие собирается в вертикальном положении (стоя) и не требует много места для сборки;
4. Перед началом сборки внимательно ознакомьтесь с инструкцией по сборке;
5. Обязательно следуйте установленной последовательности в инструкции (1, 2, 3 и т.д.) для обеспечения более качественного результата сборки.
6. Если на месте установки изделия Вы обнаружили неровности пола, из-за чего может перекошиться корпус мебельного изделия, Вы можете исправить этот недостаток при помощи регулируемых опор.
7. Находящаяся в комплекте фурнитура для укрепления на стенах приспособлена исключительно для применения в прочной кладке. В случае если стены сделаны из другого материала, как, например, стены с применением облегченных конструкций, необходимо использовать подходящую для них фурнитуру.

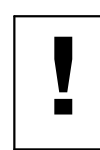

Запрещается передвигать собранный шкаф с отрегулированными (выкрученными) опорами во избежании повреждения изделия

Маркировочный ярлык, находящийся вместе с инструкцией по сборке, должен быть наклеен после сборки изделия с указанием даты сборки:

- в верхний левый угол задней стенки изделий, предназначенных для размещения у стены;
- на обратную сторону крышки столов;
- на поверхность, не видимую при эксплуатации изделия, не имеющих задней стенки и крышки.

Маркировочный ярлык вырезать и наклеить с указанием даты сборки:

- в верхний левый угол задней стенки изделий, предназначенных для размещения у стены;
- на обратную сторону крышки столов;
- на поверхность, не видимую при эксплуатации изделия, не имеющих задней стенки и крышки.

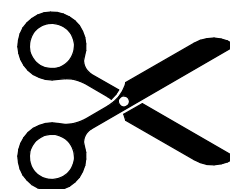

ДЯТЬКОВО



ООО МК «Катюша»

**Россия, г. Дятьково, Брянская обл.,
Городок Строителей д. 21, корп.1, офис 1
Мебельная программа «LARGO». Мебель
бытовая корпусная для общей комнаты**

Шкаф навесной 46.391 (-01)

Шкаф навесной 46.394

Артикул

Дата выпуска

ТР ТС 025/2012

Срок службы – 5 лет

Гарантийный срок – 5 лет

Качество продукции гарантировано сертифицированной
системой менеджмента качества

Сертификат № РОСС.RU.32571.04ЕГКО.001.И-0038